



ROBAN SOFA

ゆっくりと沈み込みながら身体を包み込む、そんな独特の掛け心地に定評のあるレザーソファ。たっぷりと贅沢にフェザーを使用した背クッションは、やわらかいのもしっかりと身体を受け止めてくれる。座クッションは、背クッションのやわらかさを活かす硬めの掛け心地で、密度の異なるウレタンフォームを幾重にも積層して沈み込みや感触を調整している。

皮革はクローム鞣しのセミアニリンレザー。銀面（革の表皮）を残した、フルグレインと呼ばれるグレードの高い革を採用している。染色した後に透明感のある特別な顔料を薄く吹き付けてあるため、革本来の質感を残しつつも、色褪せや汚れをある程度防いでくれる。柔らかく、すべすべとした肌触りも気持ちいい。

両脇に幅広のウッドアームを備えているので、サイドテーブル要らず。さらに、アームは天板下にちょっとした収納も備えている。ここには本を並べたり、ティッシュケースやリモコンなどを置いておいたり。そんなふうに、ソファでのくつろぎをサポートしてくれる。また、座とアームの段差部分に 45 角サイズ程度のクッションをかませば、ちょうどよい高さの枕に。どんなに座り心地が良くても、人は同じ姿勢を長く続けると疲れてくるものだし、ねころがれるのはやっぱり嬉しい。

アームは総無垢で、素材感抜群。天板と側板の接合部には組接ぎという接ぎ手が用いられていて、強度を高めるとともに、なんともいえない趣を醸していて良い。無垢材は使うほどに風合いが深まっていく。もし設置場所までの搬入経路が狭い場合は、アーム部分を本体から取り外すことも可能。搬入ができないということはほぼないでしょう。

【背クッション】クッション構造：ウレタンフォーム・フェザー 【座クッション】ベーススプリング：S パネ / クッション構造：ウレタンフォーム 【アーム】ウォールナット無垢材（オイル仕上）/ オーク無垢材（オイル仕上） 【機能】背クッション・座クッション：カバーリング / アーム部着脱可 日本製

REMBASSY

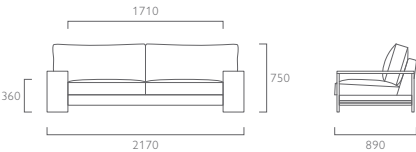
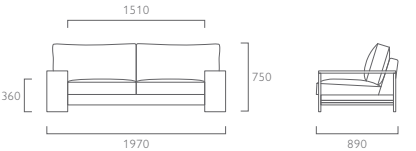
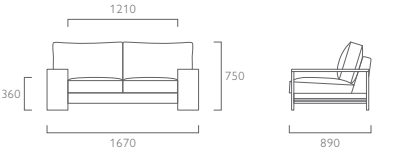
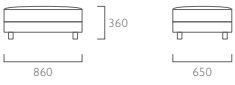

TYPE	LEATHER MO / KZ	LEATHER KW
3PW W2170 D890 H750 SH360		[WALNUT] [OAK] 706,700 [WALNUT] [OAK] 771,300
3P W1970 D890 H750 SH360		[WALNUT] [OAK] 634,200 [WALNUT] [OAK] 696,900
2P W1670 D890 H750 SH360		[WALNUT] [OAK] 563,100 [WALNUT] [OAK] 623,300
OTTOMAN W860 D650 H360		[WALNUT] [OAK] 153,100 [WALNUT] [OAK] 171,100

価格はすべて税抜表記です。